

WIELTON

A G R O





WIELTON 
AGRO

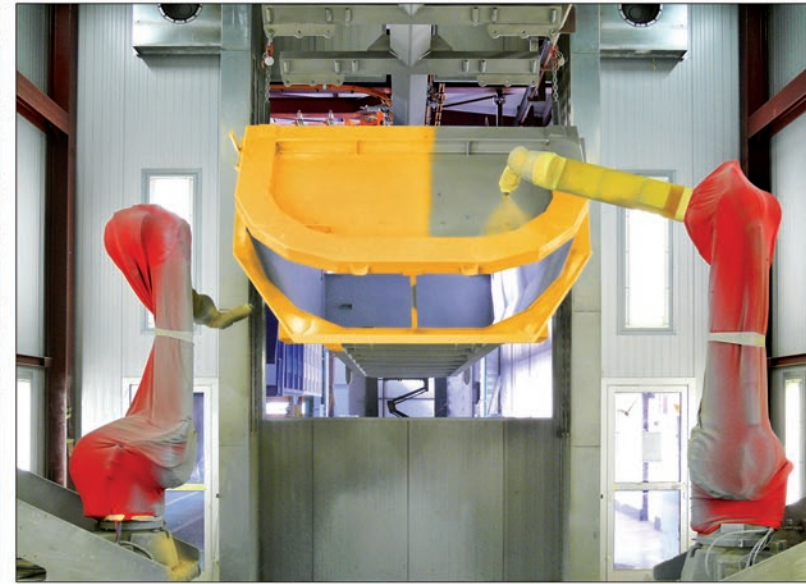

Überall finden Sie unsere
Werksvertreter - mehr an
www.wielton.com.pl



Zweiachs Dreiseitenkipper

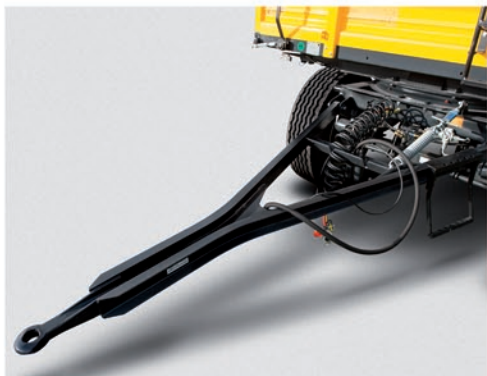

Vorteile:

- Stabiler Rahmen als Schweißkonstruktion aus hochwertigem Stahl mit große Stabilität und hohe Standsicherheit
- Dichter Aufbau - absolute Rapsdichtigkeit
- Zuggabel in mit Höheeinseinrichtung und Zugöse 40 mm
- Großdimensionierter, kardanisch gelagerter, hartverchromter Hubzylinder
- Verstärkte Bordwandverriegelung
- Neue Bereifung
- Garantiefrist 24 Monate

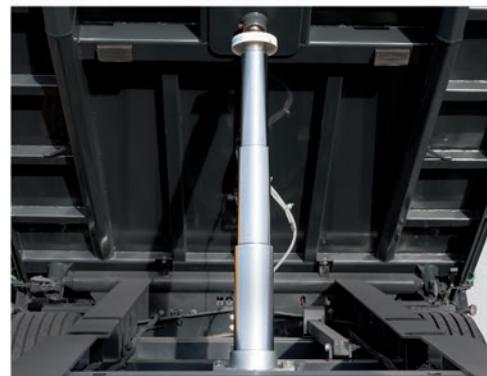

Verfügbare Typen:

- PRS-2/W6
- PRS-2/W8
- PRS-2/W10
- PRS-2/W12
- PRS-2/W14
- PRS-2/W14D (SIEBDRUCKPLATTEN UND SEITLICHEN PORTALSYSTEM)



*TECHNISCHE DATEN:

	PRS-2/W6	PRS-2/W8	PRS-2/W10	PRS-2/W12	PRS-2/W14	PRS-2/W14D
Eigengewicht [kg] *	2800	3100	3900	4100	4600	4450
Technischen Nutzlast [kg]	6000	8000	10000	12000	14000	14000
Achsenmenge	2	2	2	2	2	2
Bereifung	12,5/80R15,3	315/60R22,5	385/65R22,5	385/65R22,5	385/65R22,5	385/65R22,5
Brücken Innenlänge [mm]	4530	4530	4530	4530	5230	5120
Gesamtlänge [mm]	6850	6850	6850	6850	7450	7390
Brücken Innenbreite [mm]	2420	2420	2420	2420	2420	2420
Gesamtbreite [mm]	2550	2550	2550	2550	2550	2550
Ladeflächenhöhe [mm]	1140	1160	1290	1290	1390	1420
Brücken Innenhöhe [mm]	800	500+500	600+600	600+800	800+600	1400(800+600)
Gesamthöhe [mm]	1940	2160	2490	2690	2790	2820
Spurbreite [mm]	1820	1870	1920	1920	1950	1950
Geschwindigkeit [km/h]	40	40	40	40	40	40
Ladevolumen [m³]	8,5	11	13,2	15,3	17,6	17,4

*Alle Gewichte wurden ohne zusätzliche Ausstattung, mit einer Toleranz von +/-3% angegeben.

Der Hersteller behält sich die technische Änderungen, Weiterentwicklungen sowie Lieferungen mit gleichwertigen Ausrüstungskomponenten vor

WERKSVERTRETER:



Überall finden Sie unsere Werksvertreter - mehr an www.wielton.com.pl

WIELTON
AGRO

Zweiachs Dreiseitenkipper Lang

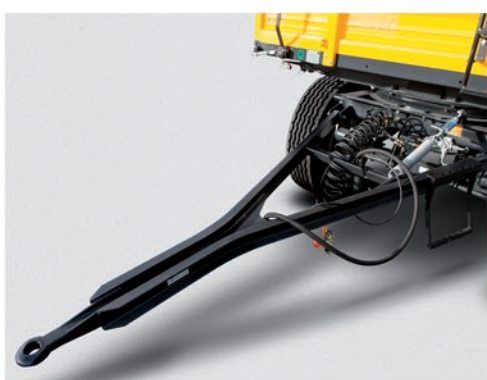

Vorteile:

- Stabiler Rahmen als Schweißkonstruktion aus hochwertigem Stahl mit große Stabilität und hohe Standsicherheit
- Zuggabel in mit Höhereinstelleinrichtung und Zugöse 40 mm
- Dichter Aufbau - absolute Rapsdichtigkeit
- Verstärkte Bordwandverriegelung
- Neue Bereifung
- Garantiefrist 24 Monate

Verfügbare Typen:

- PRS-2/W9L
- PRS-2/W12L



*TECHNISCHE DATEN:

	PRS-2/W9L	PRS-2/W12L
Eigengewicht [kg] *	3400	4050
Technischen Nutzlast [kg]	9000	12000
Achsenmenge	2	2
Bereifung	315/60R22,5	385/65R22,5
Brücken Innenlänge [mm]	5250	5250
Gesamtlänge [mm]	7525	7525
Brücken Innenbreite [mm]	2420	2420
Gesamtbreite [mm]	2550	2550
Ladeflächenhöhe [mm]	1210	1330
Brücken Innenhöhe [mm]	500+500	600+600
Gesamthöhe [mm]	2210	2530
Spurbreite [mm]	1870	1900
Geschwindigkeit [km/h]	40	40
Ladevolumen [m³]	12,8	15,3

*Alle Gewichte wurden ohne zusätzliche Ausstattung, mit einer Toleranz von +/-3% angegeben.

Der Hersteller behält sich die technische Änderungen, Weiterentwicklungen sowie Lieferungen mit gleichwertigen Ausrüstungskomponenten vor

WERKSVERTRETER:



Überall finden Sie unsere Werksvertreter - mehr an www.wielton.com.pl

WIELTON
AGRO

Tandem Dreiseitenkipper



Verfügbare Typen:

- PRC-2/W6
- PRC-2/W8
- PRC-2/W10
- PRC-2/W12
- PRC-2/W14
- PRC-2/W14D (SIEBDRUCKPLATTEN UND SEITLICHEN PORTALSYSTEM)



Vorteile:

- Dichter Aufbau - absolute Rapsdichtigkeit
- Anhängerkupplung und Anschlüsse für 2-ten Wagen an hintere Traverse
- Verstärkte Bordwandverriegelung
- Zugvorrichtung mit Querparabelfeder (bei PRC-2/W14) für Unter- oder Obenanhängung
- Neue Bereifung
- Garantiefrist 24 Monate

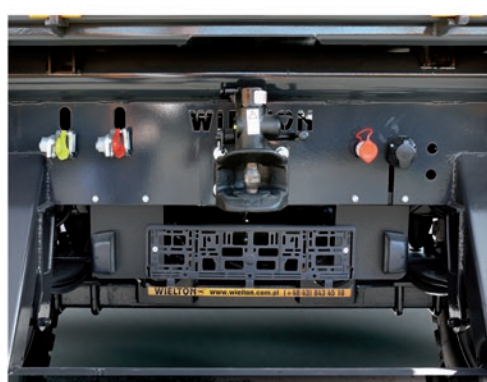

*TECHNISCHE DATEN:

	PRC-2/W6	PRC-2/W8	PRC-2/W10	PRC-2/W12	PRC-2/W14	PRC-2/W14D
Eigengewicht [kg] *	2800	3100	3900	4100	4600	4450
Technischen Nutzlast [kg]	6000	8000	10000	12000	14000	14000
Achsenmenge	2	2	2	2	2	2
Bereifung	12,5/80R15,3	315/60R22,5	385/65R22,5	385/65R22,5	385/65R22,5	385/65R22,5
Brücken Innenlänge [mm]	4530	4530	4530	4530	5230	5120
Gesamtlänge [mm]	6440	6440	6550	6550	7220	7210
Brücken Innenbreite [mm]	2420	2420	2420	2420	2420	2420
Gesamtbreite [mm]	2550	2550	2550	2550	2550	2550
Ladeflächenhöhe [mm]	1140	1160	1290	1290	1390	1390
Brücken Innenhöhe [mm]	800	500+500	600+600	600+800	800+600	1400(800+600)
Gesamthöhe [mm]	1940	2160	2490	2690	2790	2820
Spurbreite [mm]	1820	1870	1920	1920	1950	1950
Geschwindigkeit [km/h]	40	40	40	40	40	40
Ladevolumen [m³]	8,5	11	13,2	15,3	17,6	17,4

*Alle Gewichte wurden ohne zusätzliche Ausstattung, mit einer Toleranz von +/-3% angegeben.

Der Hersteller behält sich die technische Änderungen, Weiterentwicklungen sowie Lieferungen mit gleichwertigen Ausrüstungskomponenten vor

WERKSVERTRETER:



Überall finden Sie unsere Werksvertreter - mehr an www.wielton.com.pl

WIELTON
AGRO

Ballentransportwagen

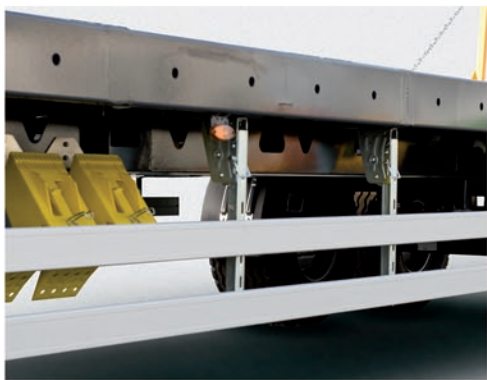

Vorteile:

- Stabiler Rahmen als Schweißkonstruktion aus hochwertigem Stahl mit großer Stabilität und hoher Standsicherheit
- Seitenbohrungen für die Befestigung der Gürtel
- Werkzeugkiste
- Taschen für Steckungen (Rungen als Ausrüstungsoption)
- Seitlichen klappbaren Unterfahrschutzleisten aus Aluminiumprofilen
- Neue Bereifung
- Garantiefrist 24 Monate

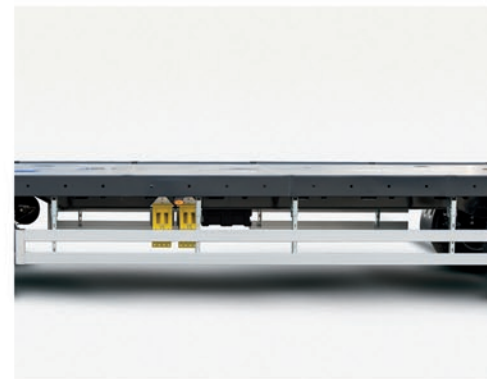

Verfügbare Typen:

- PRS-2S/S9
- PRS-2S/S12
- PRS-3S/S14
- PRS-3S/S18 (SEITLICHE LADESICHERUNG)
- PRS-3S/S24



*TECHNISCHE DATEN:

	PRS-2S/S9	PRS-2S/S12	PRS-3S/S14	PRS-3S/S18	PRS-3S/S24
Eigengewicht [kg] *	3000	3500	4000	5000	4500
Technischen Nutzlast [kg]	9000	12500	14000	13000	19500
Achsenmenge	2	2	3	3	3
Bereifung	500/50-17	445/45R19,5	500/50-17	500/50-17	445/45R19,5
Plattform Innenlänge [mm]	7850	7850	9905+1115	9720	9905+1115
Gesamtlänge [mm]	10460	10360	12000+1115	11895	11900+1115
Plattform Innenbreite [mm]	2425	2425	2425	2510	2425
Gesamtbreite [mm]	2550	2550	2550	2550	2550
Ladeflächenhöhe [mm]	1190	1250	1190	1190	1250
Plattform Innenhöhe [mm]	2070	2090	2050	2405+500	2050
Gesamthöhe [mm]	3260	3340	3240	3580	3300
Spurbreite [mm]	1850	1850	1850	1850	1850
Geschwindigkeit [km/h]	40	40	40	40	40

*Alle Gewichte wurden ohne zusätzliche Ausstattung, mit einer Toleranz von +/-3% angegeben.

Der Hersteller behält sich die technische Änderungen, Weiterentwicklungen sowie Lieferungen mit gleichwertigen Ausrüstungskomponenten vor

WERKSVERTRETER:



Überall finden Sie unsere Werksvertreter - mehr an www.wielton.com.pl

WIELTON
AGRO

Muldenkipper

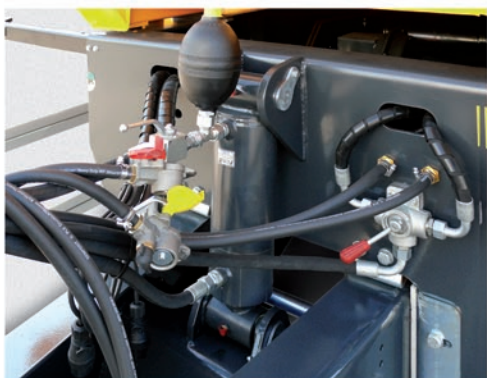
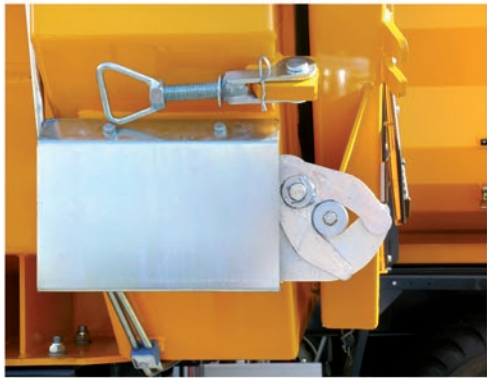

Vorteile:

- Hydraulische Hackklappe mit zusätzlichen mechanischen Spannverschlüssen
- Stabiler Rahmen als Schweißkonstruktion aus hochwertigem Stahl mit großer Stabilität und hoher Standsicherheit
- Hydraulisch gefederte und höheinstellbare Zugvorrichtung
- Boggie-Federung mit breiter Federspür für optimale Standsicherheit
- Zweileiter-Druckluftbremsanlage mit ALB-Regelung und mit automatischer DL-Feststellbremse
- Neue Bereifung
- Garantiefrist 24 Monate



Verfügbare Typen:

- PRC-2HP/W18R (Großvolumige Halbrundmulde)
- PRC-2HP/W18RN (Niedrige Halbrundmulde)
- PRC-2HP/W18WB (Rundhalbrundmulde Zweikippriechung)
- PRC-2HP/W18P (Großvolumige Halbrundmulde mit Volumen Heckklappe)
- PRC-2HP/W18B (Sandkipper mit Rundhalbrundmulde)
- PRC-2HP/W18BK (Sandkipper mit kurzer Rundhalbrundmulde)



*TECHNISCHE DATEN:

	PRC-2 HP/18R	PRC-2 HP/18RN	PRC-2 HP/18WB	PRC-2 HP/18P	PRC-2 HP/18B	PRC-2 HP/18BK
Eigengewicht [kg] *	6500	6200	6600	7150	6300	6100
Technischen Nutzlast [kg]	18100	18400	18000	17450	18300	18500
Achsenmenge	2	2	2	2	2	2
Bereifung	560/60/22,5	560/60/22,5	560/60/22,5	560/60/22,5	560/60/22,5	560/60/22,5
Muldenlänge innen [mm]	6700	6700	6700	7400	6700	5500
Gesamtlänge [mm]	8750	8750	9027	9382	8750	7550
Muldenbreite innen [mm]	2200	2200	2200	2200	2200	2200
Gesamtbreite [mm]	2550	2550	2550	2550	2550	2550
Muldenhöhe innen [mm]	1600	1000	1525	1600	1000	1000
Gesamthöhe [mm]	3170	2570	3150	3170	2570	2570
Spurbreite [mm]	2100	2100	2000	2100	2100	2100
Geschwindigkeit [km/h]	40	40	40	40	40	40
Ladevolumen [m³]	24	15	23	26,5	15	11,6

*Alle Gewichte wurden ohne zusätzliche Ausstattung, mit einer Toleranz von +/-3% angegeben.

Der Hersteller behält sich die technische Änderungen, Weiterentwicklungen sowie Lieferungen mit gleichwertigen Ausrüstungskomponenten vor

WERKSVERTRETER:



Überall finden Sie unsere Werksvertreter - mehr an www.wielton.com.pl

WIELTON
AGRO

Muldenkipper mit konische Rundhalbmulde



Vorteile:

- Speziell ausgeprägte konische Halbrundmulde
- Auslaufschieber mit Dosierhebel und Auslaufgasse an der Heckklappe
- Hydraulische Hackklappe mit zusätzlichen mechanischen Spannverschlüssen
- Stabiler Rahmen als Schweißkonstruktion aus hochwertigem Stahl mit große Stabilität und hohe Standsicherheit
- Großdimensionierter, kardanisch gelagerter, hartverchromter Hubzylinder
- Parabelfederung mit breite Federnspur für optimale Standsicherheit
- Neue Bereifung
- Garantiefrist 24 Monate



Verfügbare Typen:

- PRC-2HPK/W10
- PRC-2HPK/W14



*TECHNISCHE DATEN:

	PRC-2 HPK/W10	PRC-2 HPK/W14
Eigengewicht [kg] *	4550	5330
Technischen Nutzlast [kg]	10000	14000
Achsenmenge	2	2
Bereifung	385/65R22.5	385/65R22.5
Muldenlänge innen [mm]	5000	5000
Gesamtlänge [mm]	7210	7210
Muldenbreite innen [mm]	~2350	~2350
Gesamtbreite [mm]	2550	2550
Muldenhöhe innen [mm]	1100	1500
Gesamthöhe [mm]	2500	2900
Spurbreite [mm]	1900	2000
Geschwindigkeit [km/h]	40	40
Ladevolumen [m³]	13	17,5

*Alle Gewichte wurden ohne zusätzliche Ausstattung, mit einer Toleranz von +/-3% angegeben.

Der Hersteller behält sich die technische Änderungen, Weiterentwicklungen sowie Lieferungen mit gleichwertigen Ausrüstungskomponenten vor

WERKSVERTRETER:



Überall finden Sie unsere Werksvertreter - mehr an www.wielton.com.pl

Güllefass

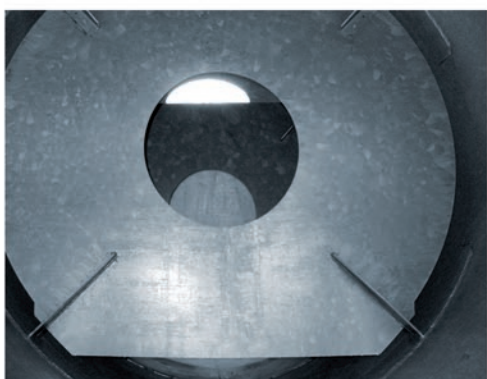

Vorteile:

- Zugvorrichtung- nach Wunsch für Oben- oder Untenanhängung
- Verstärkte innere Konstruktion
- Vier Ansaugrohre
- Neue Bereifung
- Garantiefrist 24 Monate

Mögliche Sonderausrüstung:

- Kotflügel aus verzinktem Stahl
- Oberer Einfülldom , Einstiegsleiter
- Andere



Verfügbare Typen:

- PRB-1/7000
- PRB-2/10000
- PRB-2/14000



*TECHNISCHE DATEN:

	PRB-1/7000	PRB-2/10000	PRB-2/14000
Eigengewicht [kg] *	2500	4000	5700
Volumen	7000 l	10000 l	14000 l
Achsenmenge	1	2	2
Bereifung	400/R22,5	400R22,5	400R22,5
Behälterlänge [mm]	4288	4600	4720
Gesamtlänge [mm]	6700	7570	7618
Gesamtbreite [mm]	2550	2550	2550
Gesamthöhe [mm]	2770	3160	3444
Spurbreite [mm]	2000	2000	2000
Geschwindigkeit [km/h]	40	40	40
Behälterdurchmesser [mm]	1500	1700	2000

*Alle Gewichte wurden ohne zusätzliche Ausstattung, mit einer Toleranz von +/-3% angegeben.

Der Hersteller behält sich die technische Änderungen, Weiterentwicklungen sowie Lieferungen mit gleichwertigen Ausrüstungskomponenten vor

WERKSVERTRETER:



Überall finden Sie unsere Werksvertreter - mehr an www.wielton.com.pl

Dolly Wagen

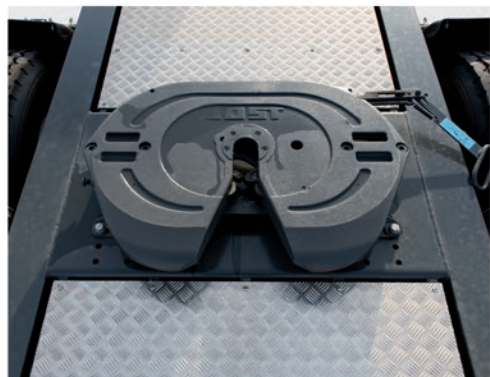

Vorteile:

- Achsen SAF
- Sattel JOST, Sattelplatte angeschraubt und verstellbar
- Eigene Hydraulikanlage (einzeln- oder doppelwirkend), angetrieben mit Zapfwelle
- Zweileiter Druckluftbremsanlage mit ALB-Regelung und automatische Druckluft Abstellbremse
- Druckluftfederung
- Neue Bereifung
- Garantiefrist 24 Monate



Verfügbare Typen:

- PRD-1
- PRD-2



* TECHNISCHE DATEN:

	PRD-1	PRD-2
Eigengewicht [kg] *	2000	2600
Achsenmenge	1	2
Bereifung	425/65R22.5	385/65R22.5
Sattelhöhe [mm]	1200	1200
Gesamtlänge [mm]	4950	4955
Gesamtbreite [mm]	2550	2550
Gesamthöhe [mm]	1735	1710

*Alle Gewichte wurden ohne zusätzliche Ausstattung, mit einer Toleranz von +/-3% angegeben.

Der Hersteller behält sich die technische Änderungen, Weiterentwicklungen sowie Lieferungen mit gleichwertigen Ausrüstungskomponenten vor

WERKSVERTRETER:



Überall finden Sie unsere Werksvertreter - mehr an www.wielton.com.pl



Wyd.I, data 02.2015r.

WIELTON S.A.

ul. Baranowskiego 10a, 98-300 Wieluń

tel.: +48 43 843 45 10, fax: +48 43 843 08 54

e-mail: info@wielton.com.pl

www.wielton.com.pl